

# Välkommen till Brf Bågens stämma 2012



# Dagordning

1. Öppnande samt val av ordförande vid stämman
2. Anmälan av ordförandens val av protokollförare
3. Godkännande av röstlängd
4. Fastställande av dagordning
5. Val av två personer att jämte ordföranden justera protokollet, tillika rösträknare.
6. Fråga om kallelse behörigen skett
7. Styrelsens årsredovisning
8. Revisorernas berättelse
9. Beslut om fastställande av resultat- och balansräkning
10. Beslut i anledning av vinst enligt styrelsens förslag
11. Beslut i fråga om ansvarsfrihet för styrelsen
12. Fråga om arvoden
13. Val av styrelseledamöter och suppleanter
14. Val av revisor och suppleant
15. Val av valberedning
16. Val av fyra distriktsombud och fyra suppleanter till HSB Stockholms distrikt 4.
17. Information om yttre miljö, värme och ventilation
18. Motioner från medlemmarna
  1. Se över avtalet med Q-park och Södra Stations Garagesamfällighet
  2. Fler mattor i portarna
  3. Skötsel av innegårdarna i Tempelhusen
  4. Trappstädning
  5. Ritningar över lägenheterna
  6. Energieffektivisering av belysning i entréer
  7. Energibesparing och minskade drift och underhållskostnader
  8. Programmeringen av de nyinstallerade hissarna
  9. Rengöring av balkongerna i Bågen
  10. Träden mellan Bågen och Templen
  11. Värme, varmvatten och ventilation
  12. Mätning av ventilation
  13. Kalla handdukstorkar och endast ljummet varmvatten nattetid
  14. Konkurrens i kabeltnätet
  15. Undersökning av möjligheten av att isolera väggarna
  16. Undersökning av möjligheten av staden tar tillbaka markytan på utsidan av Bågenhuset
19. Övriga anmälda ärenden samt information
20. Avslut



# Fördelning intäkter 2011 utfall

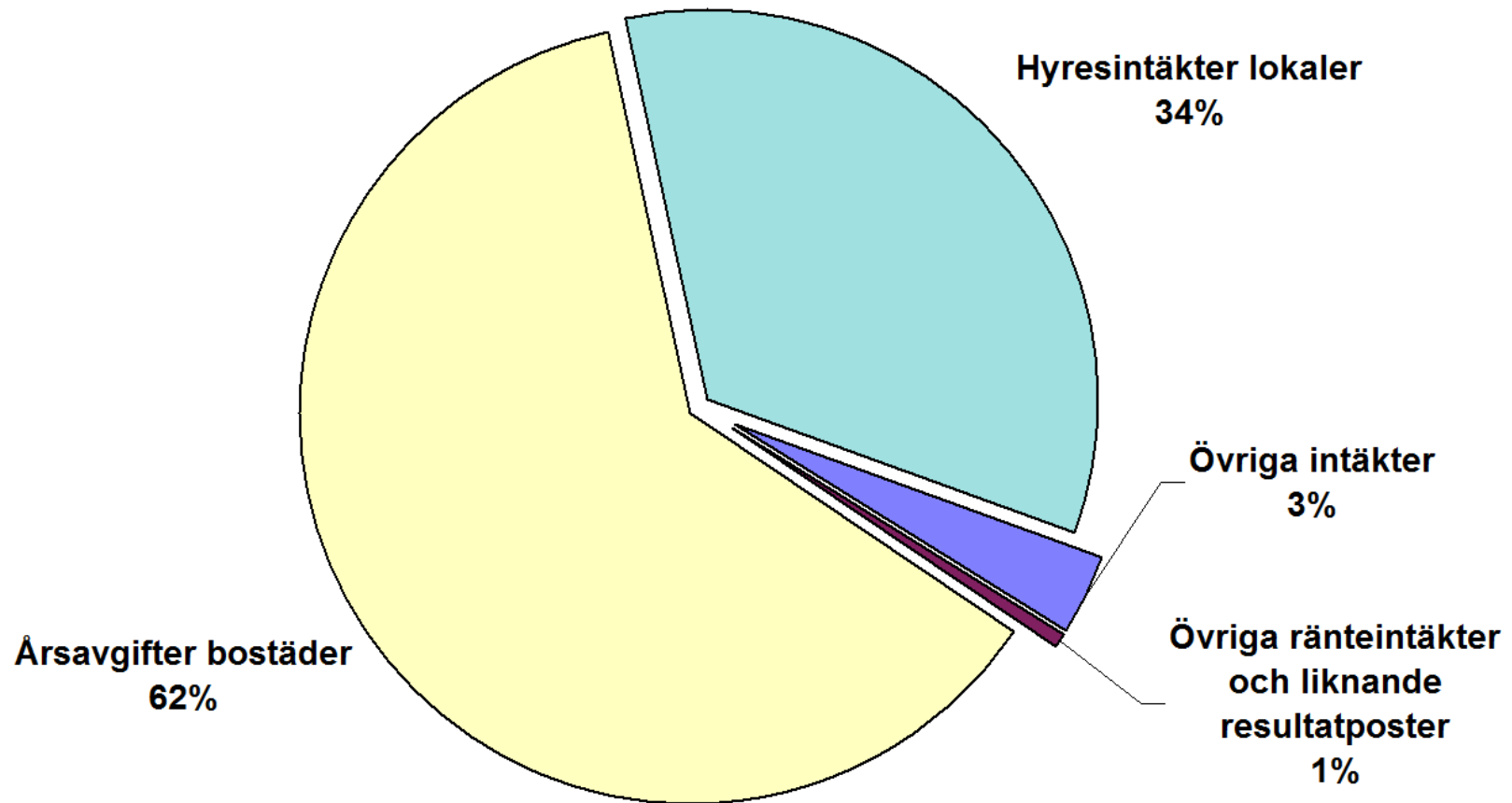

# Jämförelse Intäkter

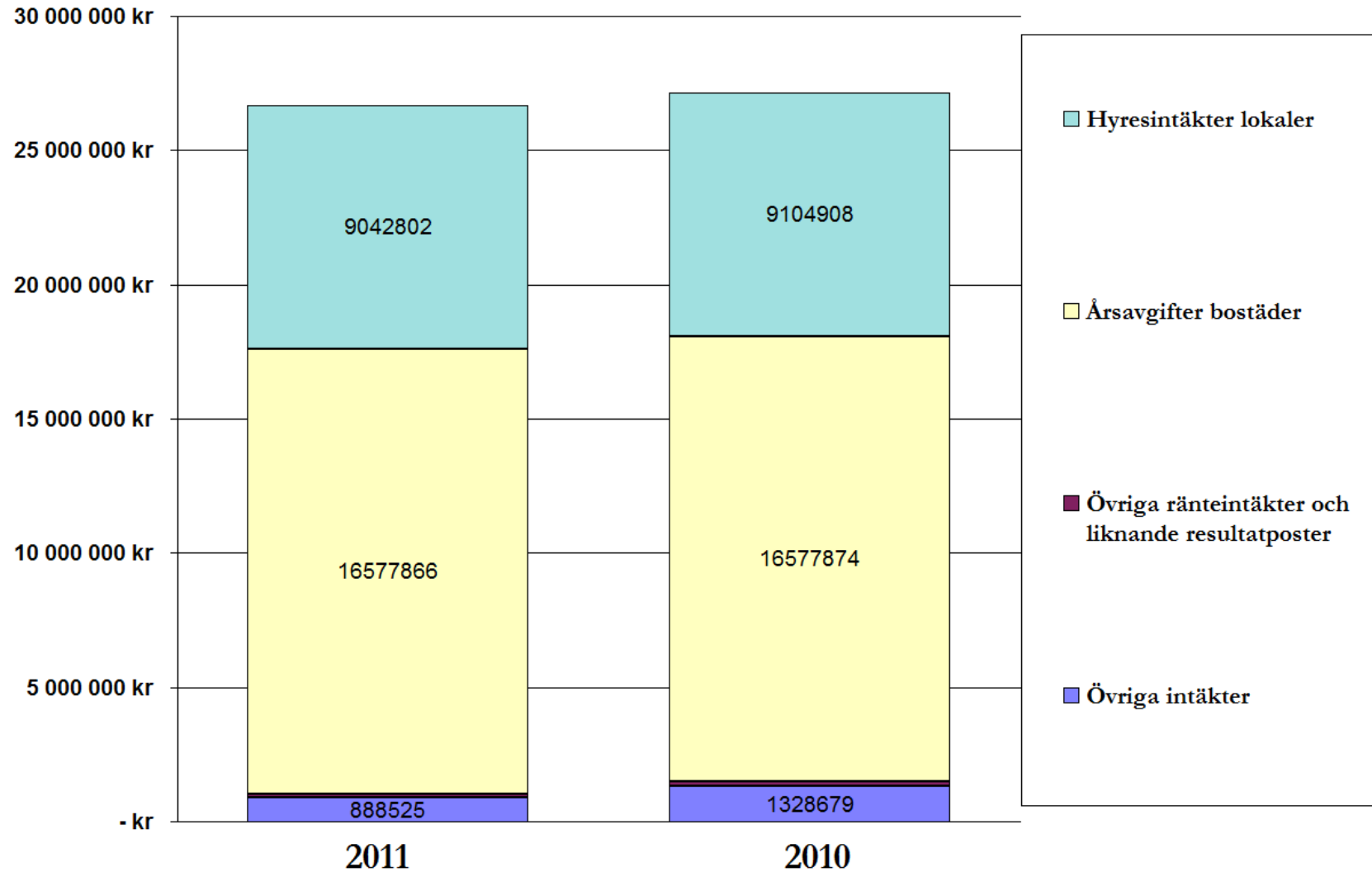

# Fördelning kostnader 2011 utfall

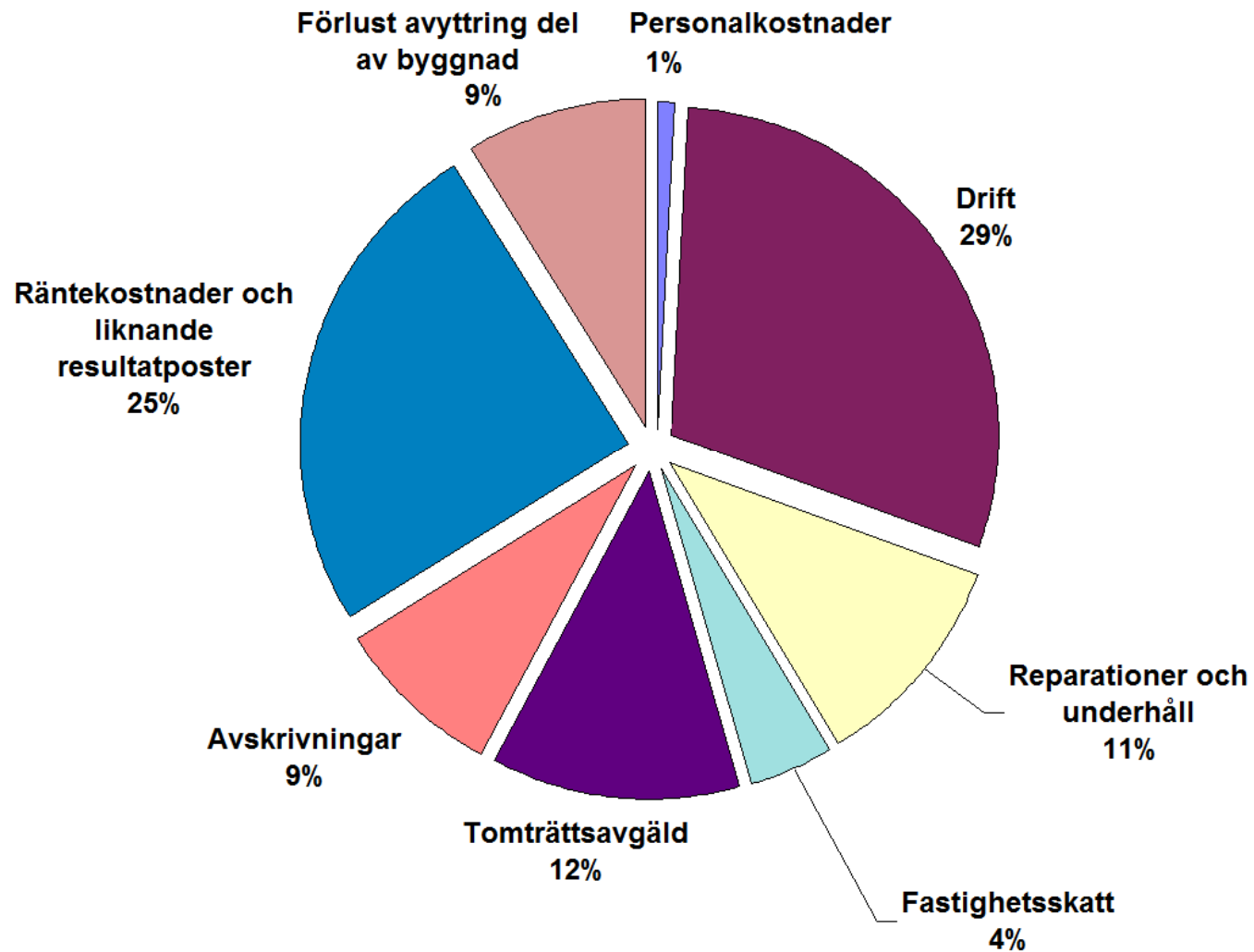

# Jämförelse Kostnader

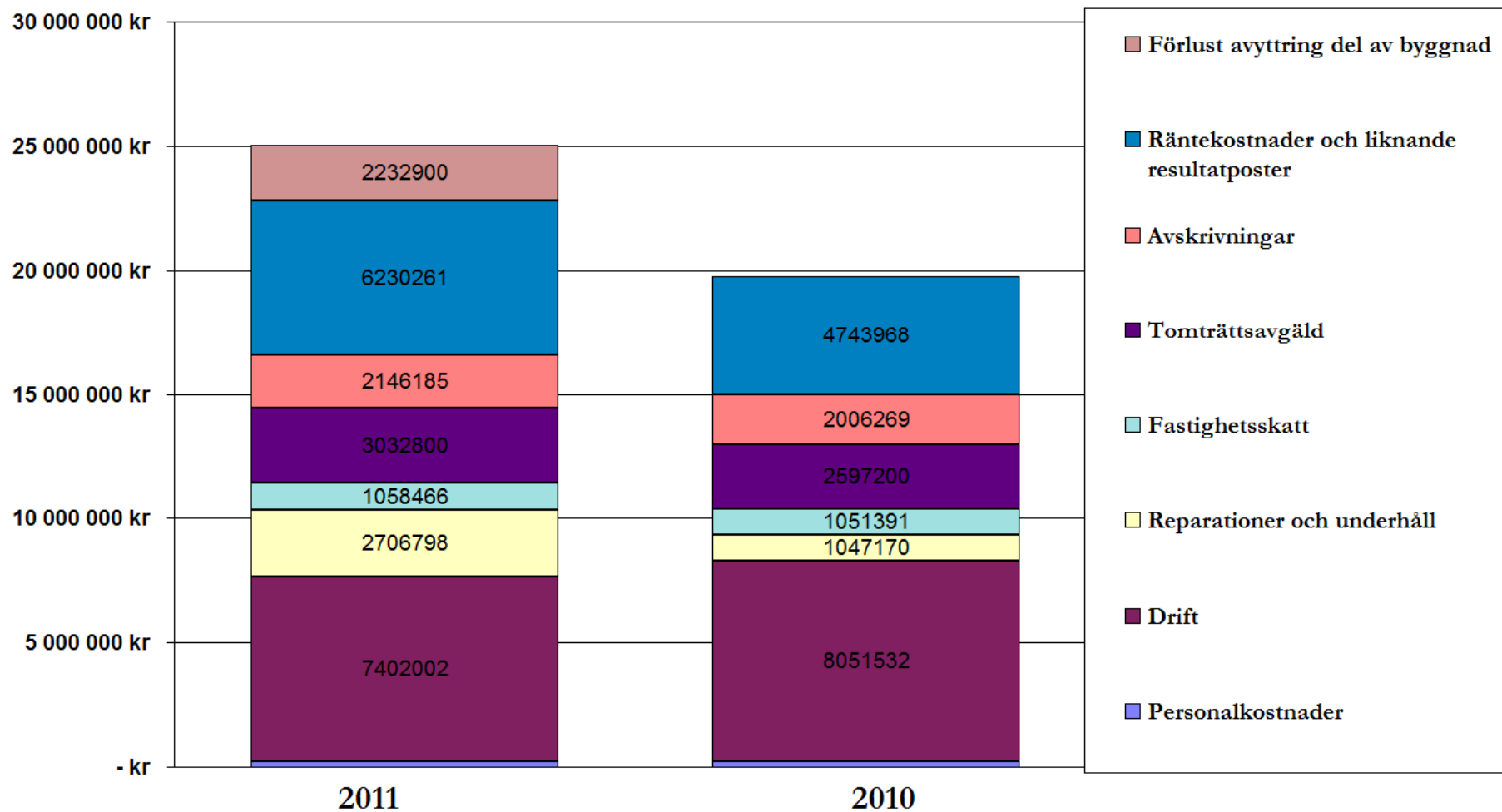

# Kapitalbudget 2011-12-31

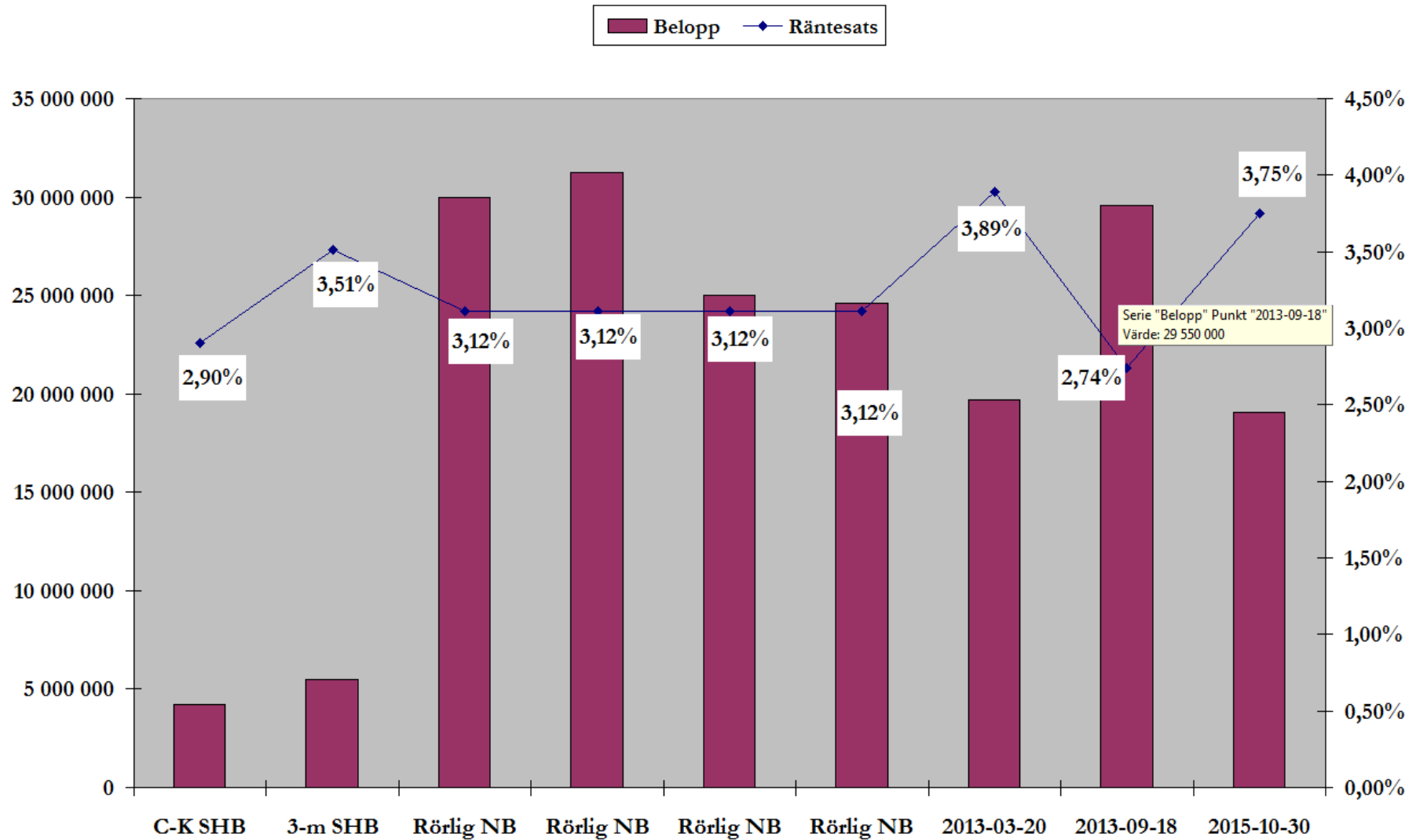

# Kapitalbudget 2012-05

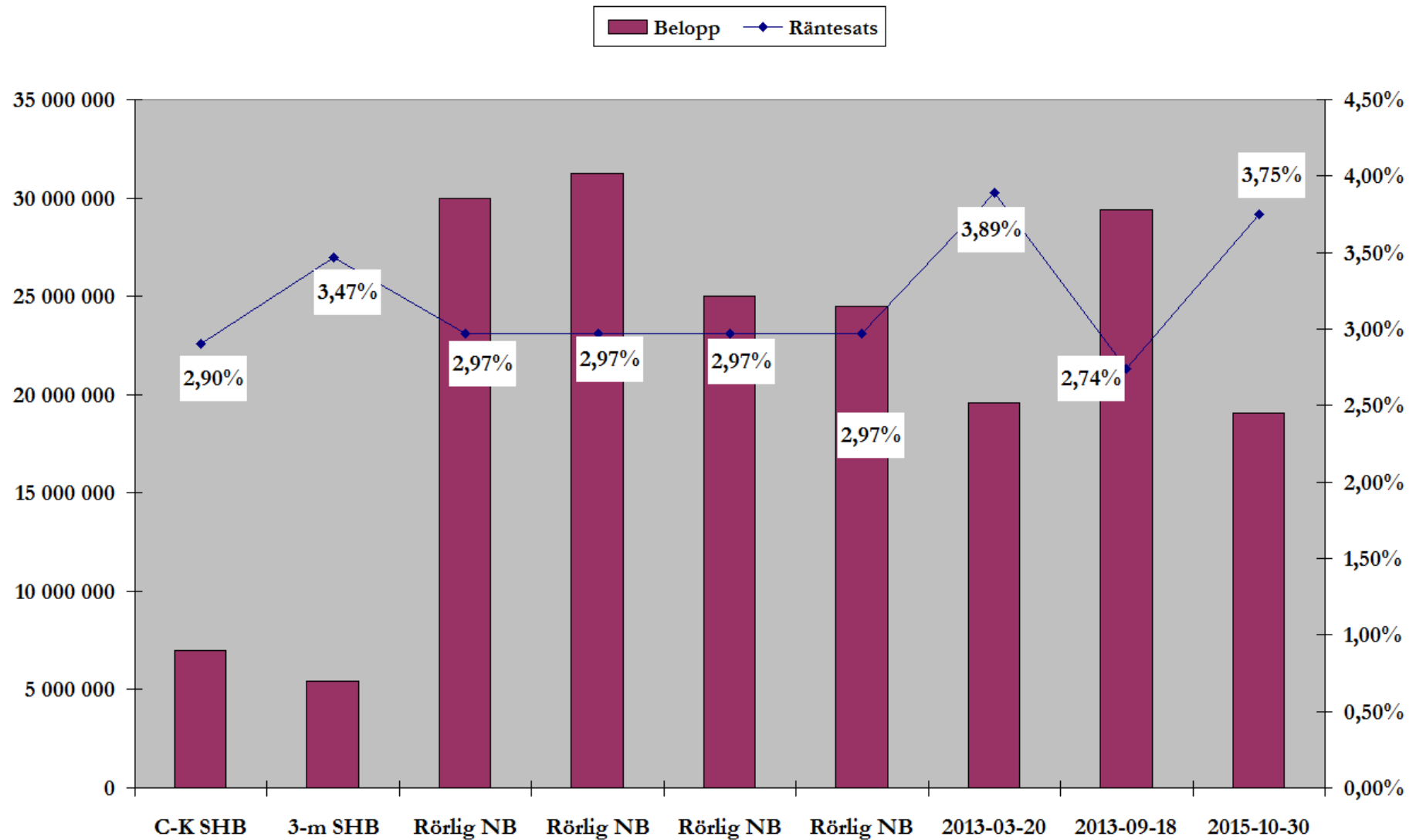



# Dagordning

1. Öppnande samt val av ordförande vid stämman
2. Anmälan av ordförandens val av protokollförare
3. Godkännande av röstlängd
4. Fastställande av dagordning
5. Val av två personer att jämte ordföranden justera protokollet, tillika rösträknare.
6. Fråga om kallelse behörigen skett
7. Styrelsens årsredovisning
8. Revisorernas berättelse
9. Beslut om fastställande av resultat- och balansräkning
10. Beslut i anledning av vinst enligt styrelsens förslag
11. Beslut i fråga om ansvarsfrihet för styrelsen
12. Fråga om arvoden
13. Val av styrelseledamöter och suppleanter
14. Val av revisor och suppleant
15. Val av valberedning
16. Val av fyra distriktsombud och fyra suppleanter till HSB Stockholms distrikt 4.
17. Information om yttre miljö, värme och ventilation
18. Motioner från medlemmarna
  1. Se över avtalet med Q-park och Södra Stations Garagesamfällighet
  2. Fler mattor i portarna
  3. Skötsel av innegårdarna i Tempelhusen
  4. Trappstädning
  5. Ritningar över lägenheterna
  6. Energieffektivisering av belysning i entréer
  7. Energibesparing och minskade drift och underhållskostnader
  8. Programmeringen av de nyinstallerade hissarna
  9. Rengöring av balkongerna i Bågen
  10. Träden mellan Bågen och Templen
  11. Värme, varmvatten och ventilation
  12. Mätning av ventilation
  13. Kalla handdukstorkar och endast ljummet varmvatten nattetid
  14. Konkurrens i kabeltnätet
  15. Undersökning av möjligheten av att isolera väggarna
  16. Undersökning av möjligheten av staden tar tillbaka markytan på utsidan av Bågenhuset
19. Övriga anmälda ärenden samt information
20. Avslut



# Val av styrelseledamöter

## Läget inför årets stämma är följande:

- Eric Thomas ordf - mandatperiod löper ut 2012, föreslås för omval på två år
- Eva Smith vice ordf - mandatperiod löper ut 2013
- Göran Lindberg sekr- mandatperiod löper ut 2013
- Bernt Högqvist kassör - mandatperiod löper ut 2012, föreslås för omval på två år
- Thomas Jäverbrant ledamot: mandatperiod löper ut 2013
- Jill Kortesmaa ledamot: mandatperiod löper ut 2013
- Pia Lindgren: mandatperiod löper ut 2012, har avböjt omval

## Som ny styrelseledamot föreslås

- Tina Gladden : föreslås för val på ett år



# Val av styrelseledamöter

- **Tina Gladden bor på fatbursbrunnsgata 27, är arkitekt och har byggnadsteknisk bakgrund.**
- **Tina flyttade in i bågen 2011.**



# Val av revisor och suppleant

**Som revisor föreslås vår nuvarande revisorssuppleant  
Uno Davidsson.**

**Som revisorssuppleant föreslås vår nuvarande revisor  
Björn Pernehagen**



# Val av distriksombud HSB

**Som ordinarie ombud till HSB Stockholms distrikt 4 föreslås**

- **Eric Thomas**
- **Bernt Högqvist**
- **Eva Smith**
- **Thomas Jäverbrant**

**Som suppleanter föreslås**

- **Göran Lindberg**
- **Håkan Heden**
- **Björn Pernehagen**
- **Tina Gladden**



# Val av valberedning:

Till valberedningen föreslås

- Håkan Granbohm (sammankallande)
- Håkan Heden
- Veronica Sandman



# Dagordning

1. Öppnande samt val av ordförande vid stämman
2. Anmälan av ordförandens val av protokollförare
3. Godkännande av röstlängd
4. Fastställande av dagordning
5. Val av två personer att jämte ordföranden justera protokollet, tillika rösträknare.
6. Fråga om kallelse behörigen skett
7. Styrelsens årsredovisning
8. Revisorernas berättelse
9. Beslut om fastställande av resultat- och balansräkning
10. Beslut i anledning av vinst enligt styrelsens förslag
11. Beslut i fråga om ansvarsfrihet för styrelsen
12. Fråga om arvoden
13. Val av styrelseledamöter och suppleanter
14. Val av revisor och suppleant
15. Val av valberedning
16. Val av fyra distriktsombud och fyra suppleanter till HSB Stockholms distrikt 4.
17. Information om yttre miljö, värme och ventilation
18. Motioner från medlemmarna
  1. Se över avtalet med Q-park och Södra Stations Garagesamfällighet
  2. Fler mattor i portarna
  3. Skötsel av innegårdarna i Tempelhusen
  4. Trappstädning
  5. Ritningar över lägenheterna
  6. Energieffektivisering av belysning i entréer
  7. Energibesparing och minskade drift och underhållskostnader
  8. Programmeringen av de nyinstallerade hissarna
  9. Rengöring av balkongerna i Bågen
  10. Träden mellan Bågen och Templen
  11. Värme, varmvatten och ventilation
  12. Mätning av ventilation
  13. Kalla handdukstorkar och endast ljummet varmvatten nattetid
  14. Konkurrens i kabeltnätet
  15. Undersökning av möjligheten av att isolera väggarna
  16. Undersökning av möjligheten av staden tar tillbaka markytan på utsidan av Bågenhuset
19. Övriga anmälda ärenden samt information
20. Avslut



# Värme, varmvatten och ventilation

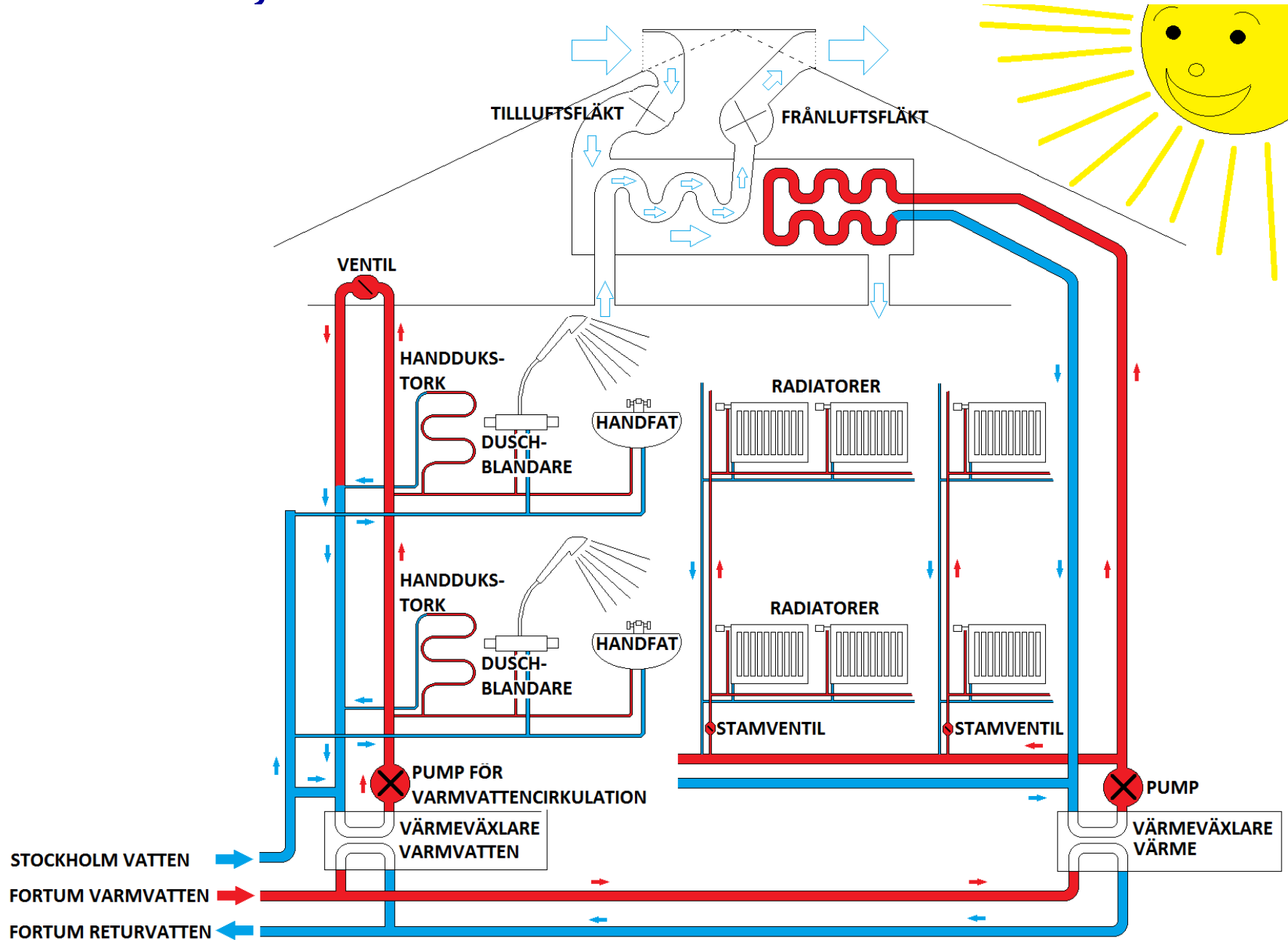



# VÄRME

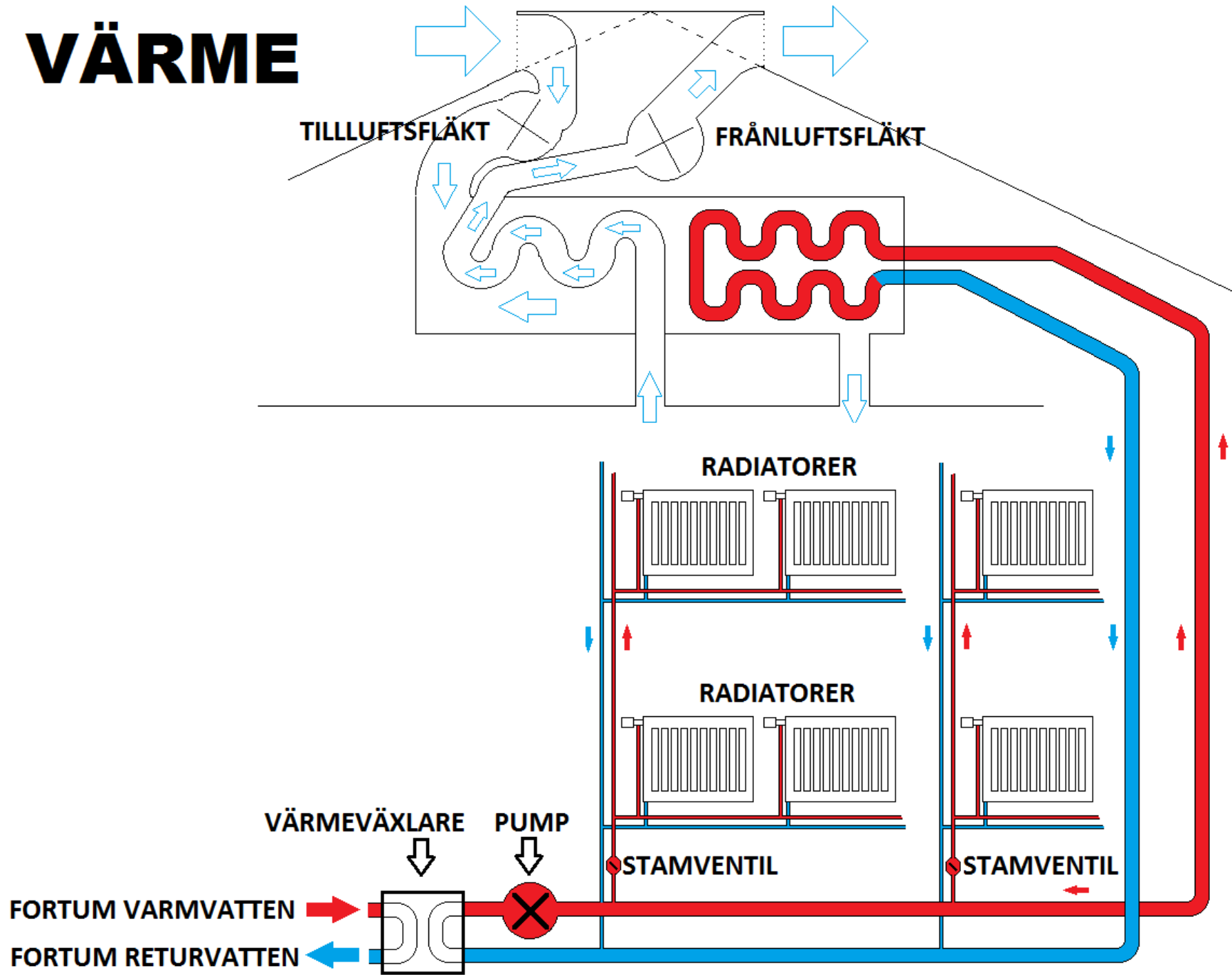

# Varmvatten

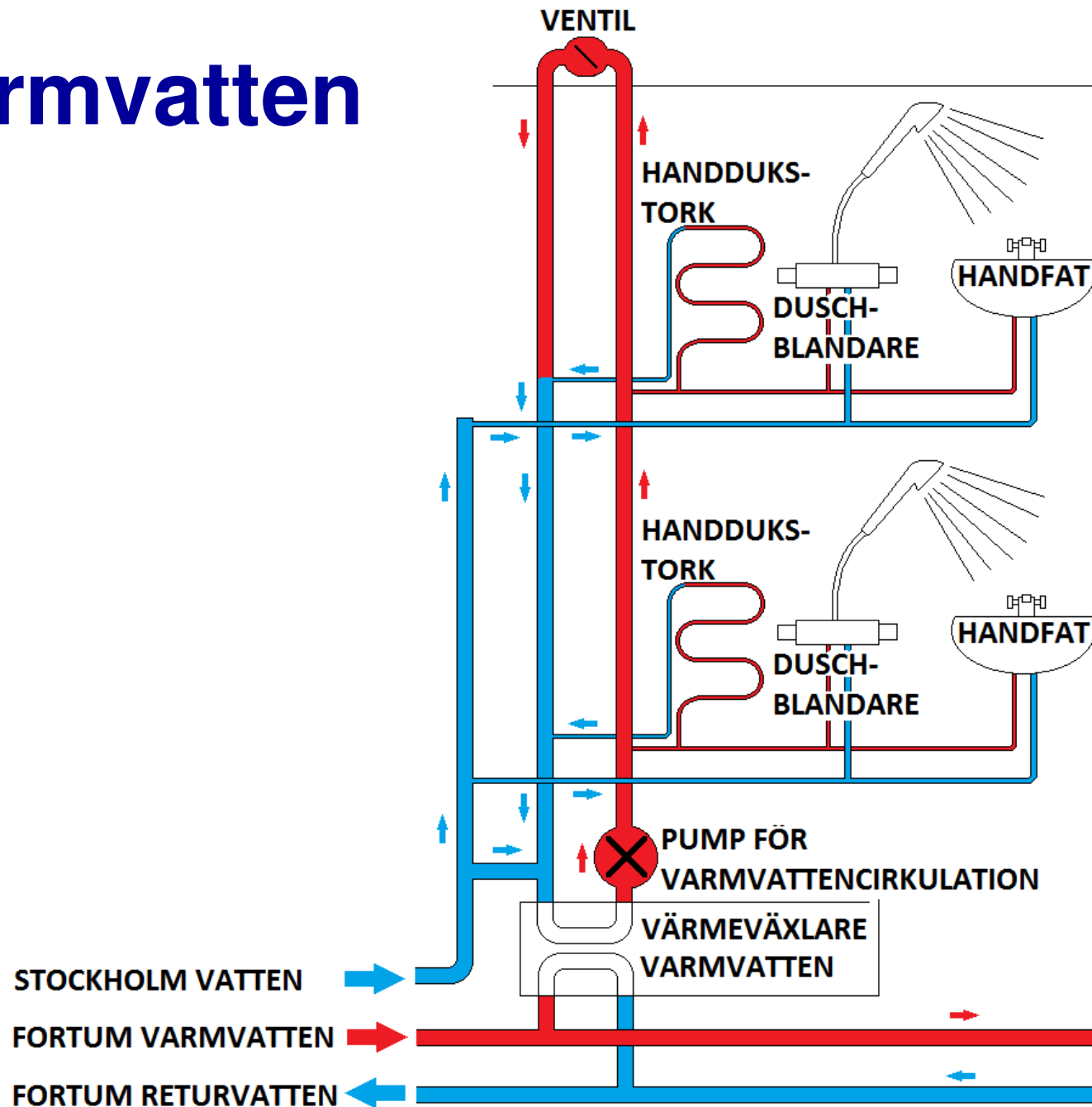

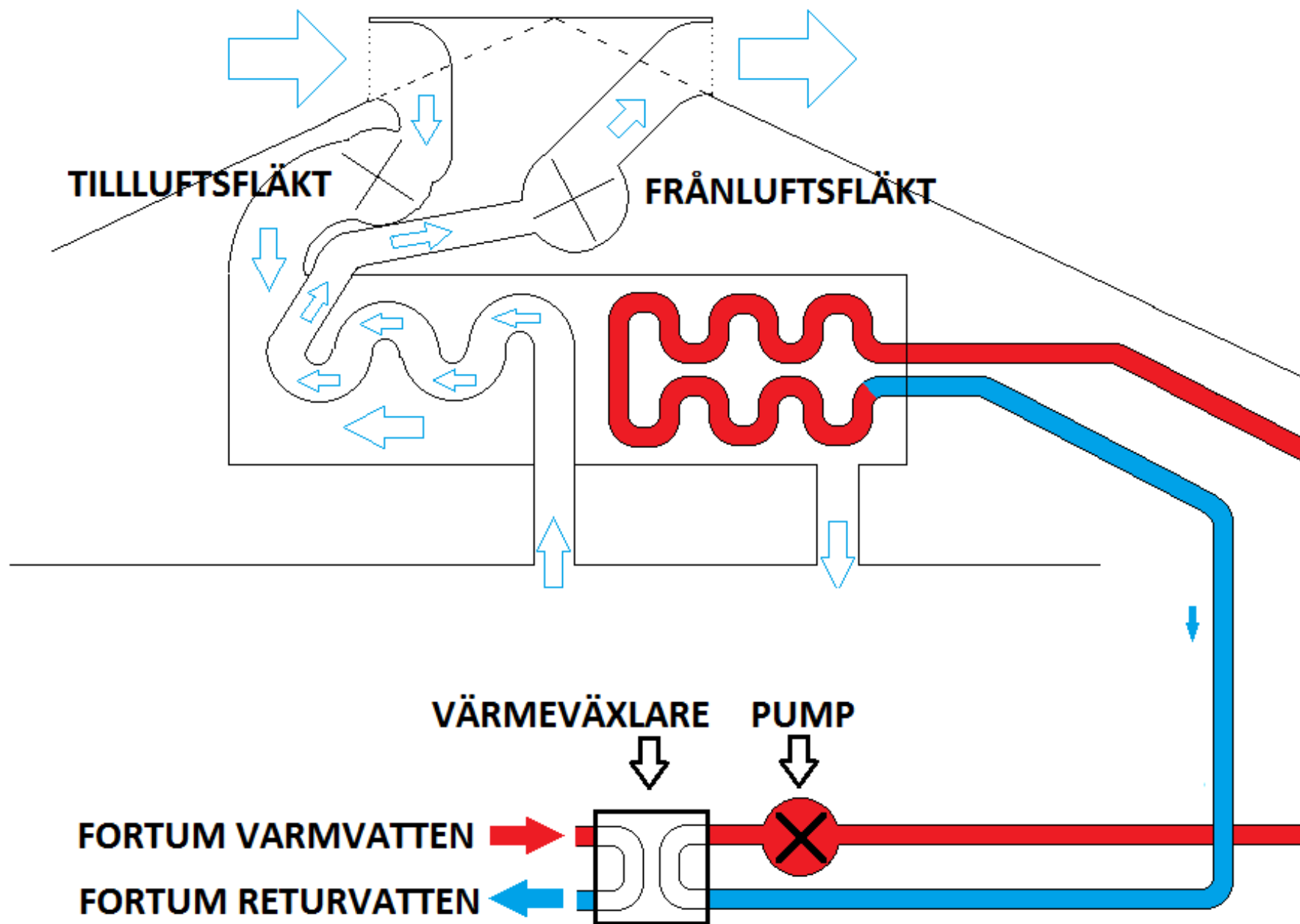



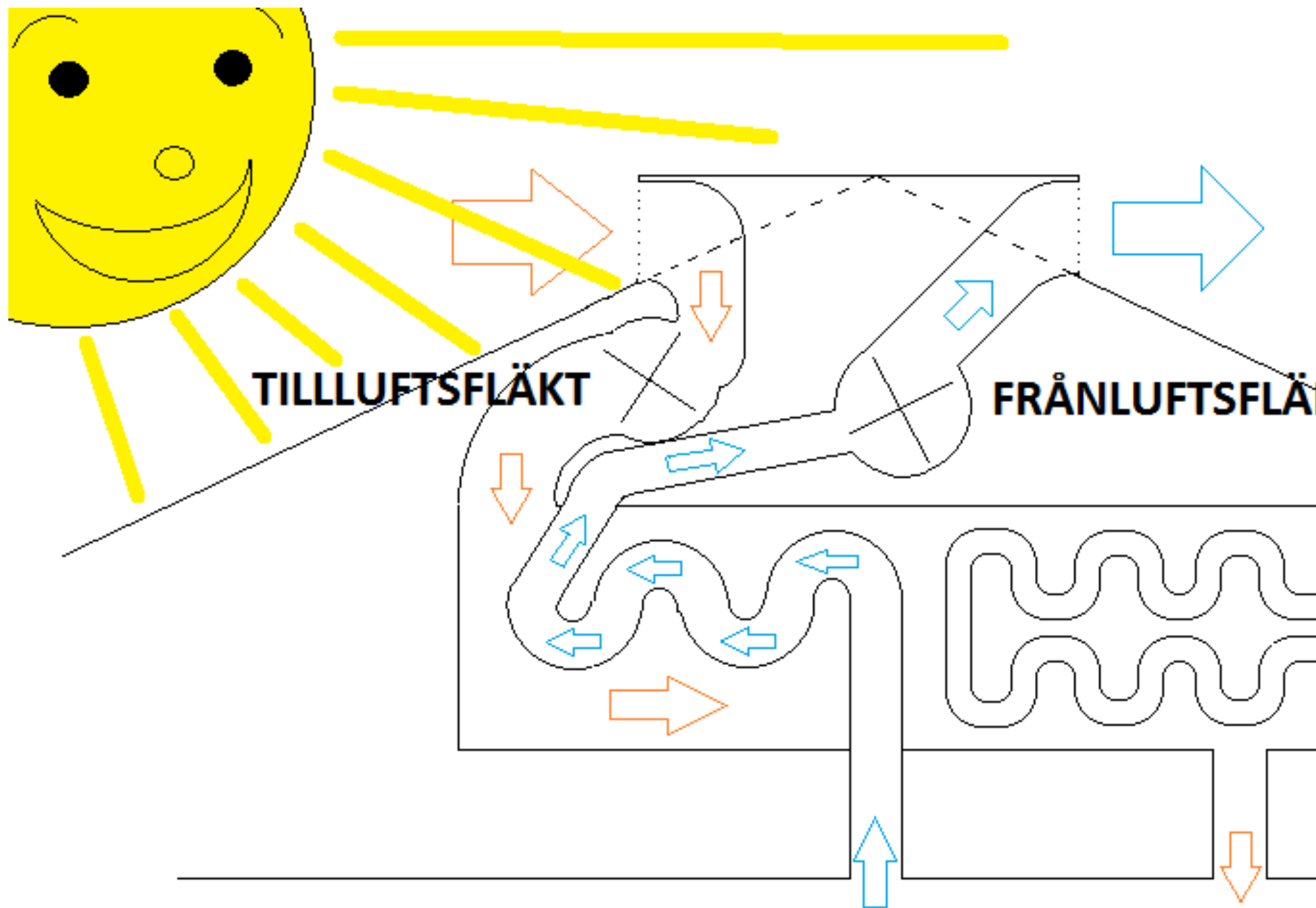

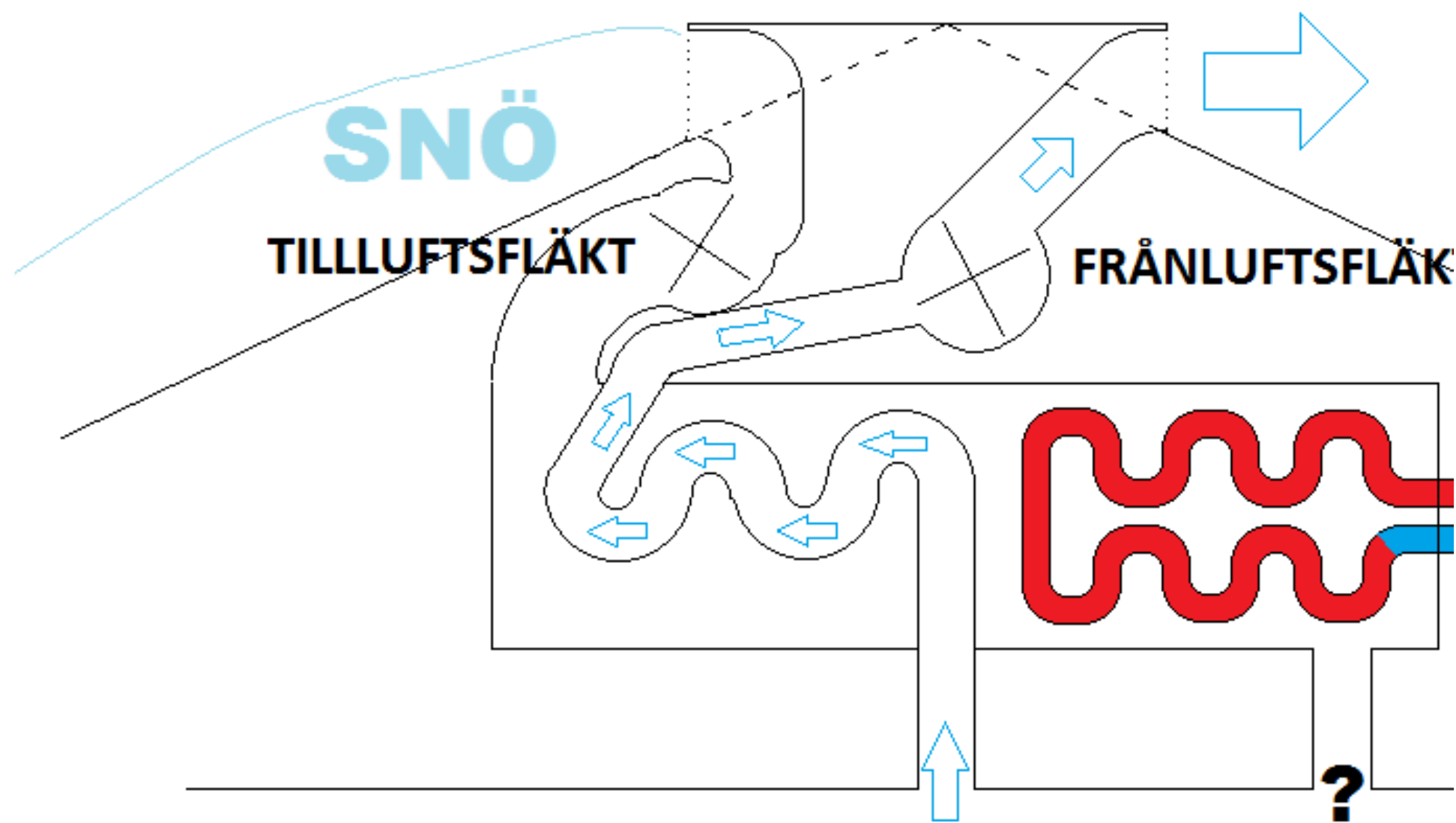

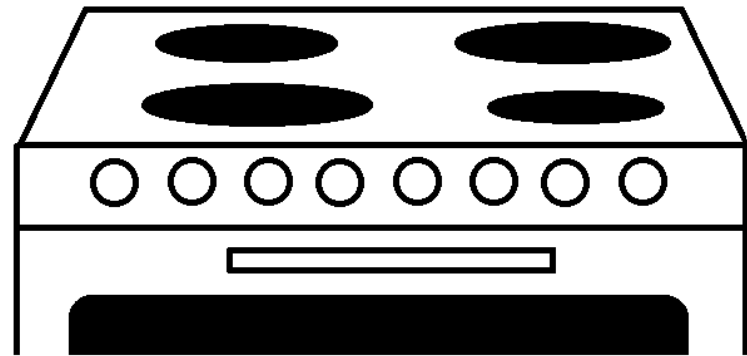
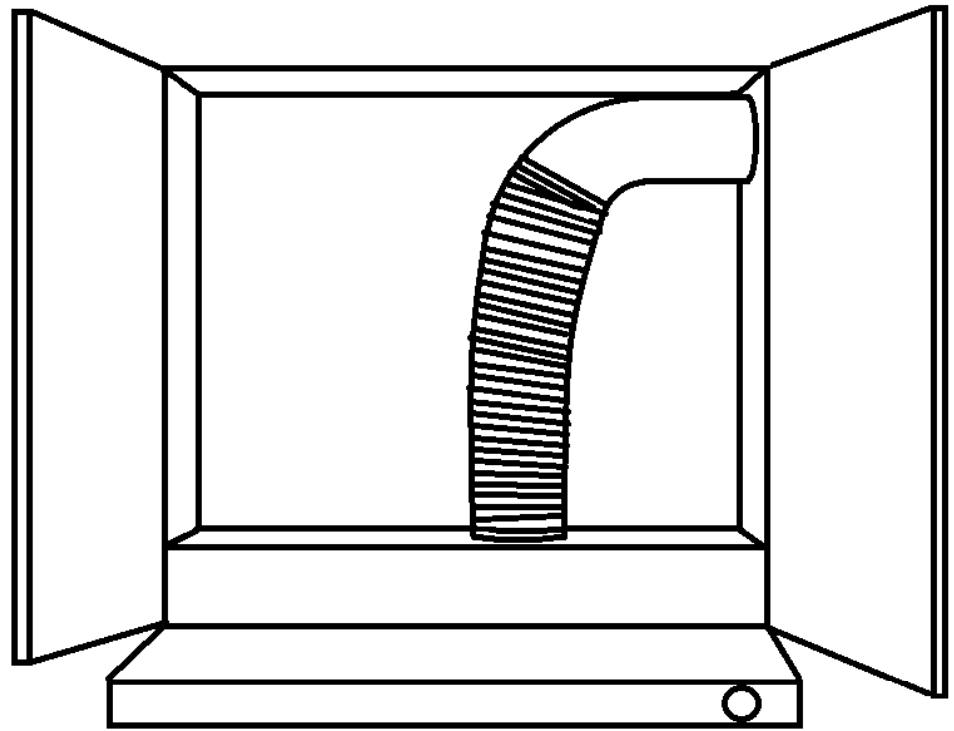
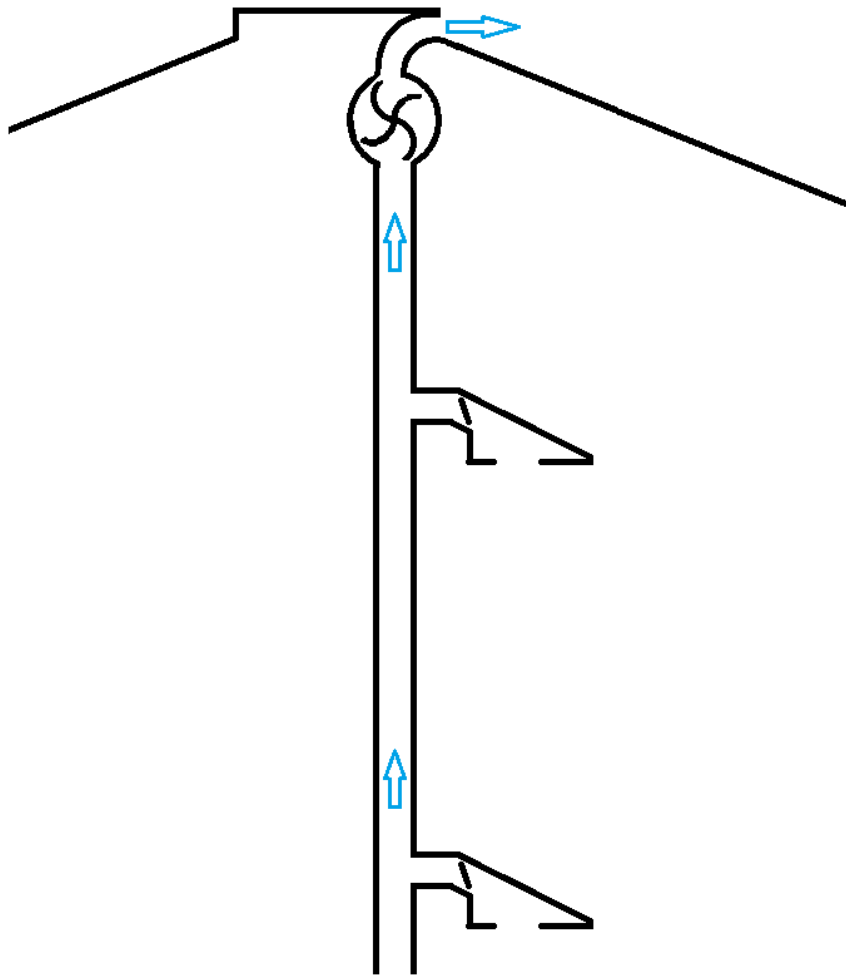

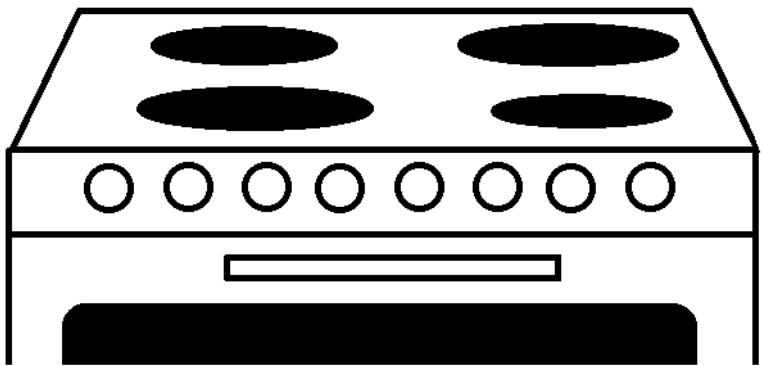
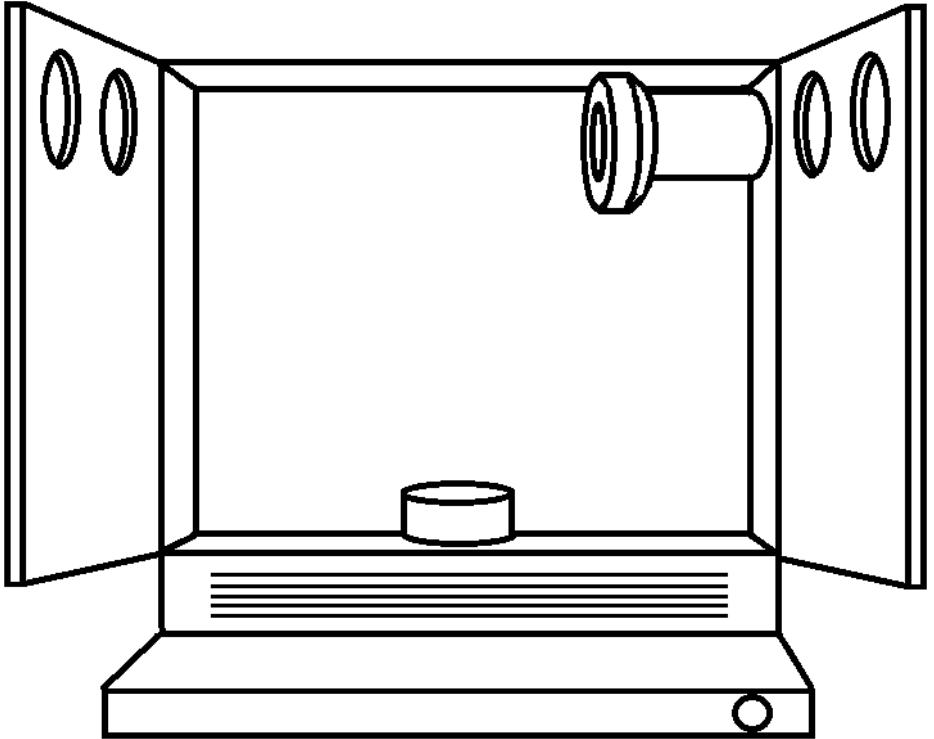
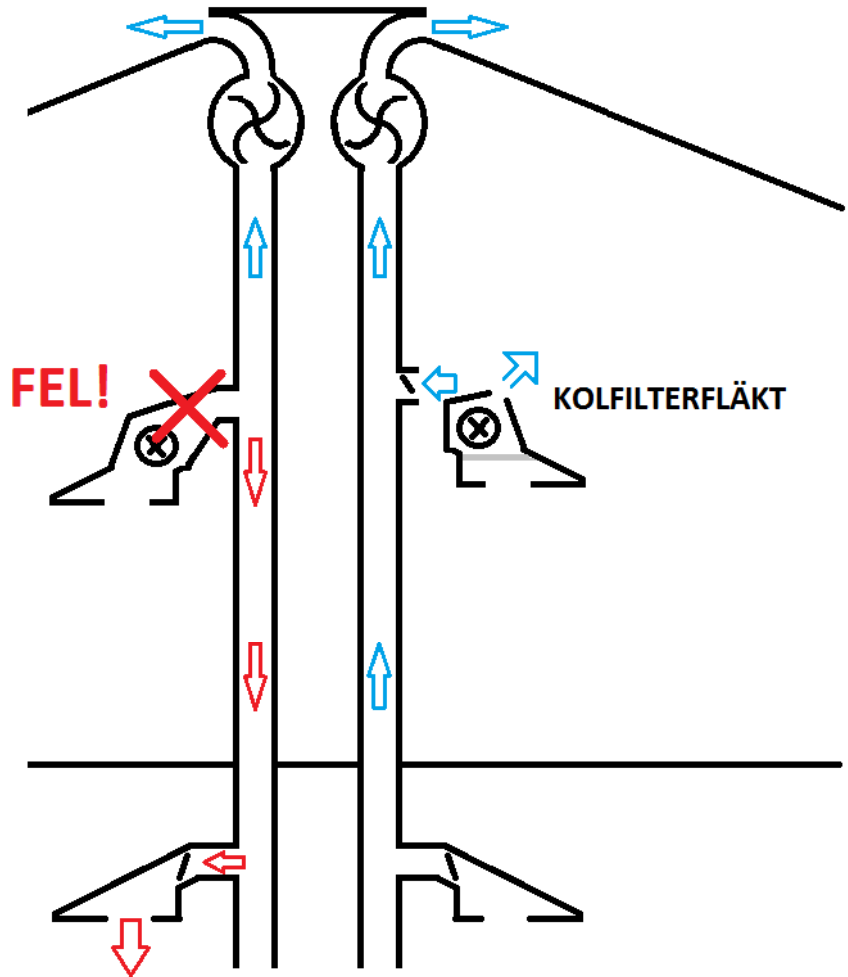



**VID EVENTUELLA FEL:**

**KONTAKTA**

**EINAR MATTSSON AB:**

**08-586 263 00**

**<http://www.einarmattsson.se/html/felanmalan.htm>**

**(inte styrelsen)**



# Dagordning

1. Öppnande samt val av ordförande vid stämman
2. Anmälan av ordförandens val av protokollförare
3. Godkännande av röstlängd
4. Fastställande av dagordning
5. Val av två personer att jämte ordföranden justera protokollet, tillika rösträknare.
6. Fråga om kallelse behörigen skett
7. Styrelsens årsredovisning
8. Revisorernas berättelse
9. Beslut om fastställande av resultat- och balansräkning
10. Beslut i anledning av vinst enligt styrelsens förslag
11. Beslut i fråga om ansvarsfrihet för styrelsen
12. Fråga om arvoden
13. Val av styrelseledamöter och suppleanter
14. Val av revisor och suppleant
15. Val av valberedning
16. Val av fyra distriktsombud och fyra suppleanter till HSB Stockholms distrikt 4.
17. Information om yttre miljö, värme och ventilation
18. Motioner från medlemmarna
  1. Se över avtalet med Q-park och Södra Stations Garagesamfällighet
  2. Fler mattor i portarna
  3. Skötsel av innegårdarna i Tempelhusen
  4. Trappstädning
  5. Ritningar över lägenheterna
  6. Energieffektivisering av belysning i entréer
  7. Energibesparing och minskade drift och underhållskostnader
  8. Programmeringen av de nyinstallerade hissarna
  9. Rengöring av balkongerna i Bågen
  10. Träden mellan Bågen och Templen
  11. Värme, varmvatten och ventilation
  12. Mätning av ventilation
  13. Kalla handdukstorkar och endast ljummet varmvatten nattetid
  14. Konkurrens i kabeltnätet
  15. Undersökning av möjligheten av att isolera väggarna
  16. Undersökning av möjligheten av staden tar tillbaka markytan på utsidan av Bågenhuset
19. Övriga anmälda ärenden samt information
20. Avslut



# Motioner från medlemmarna

1. Se över avtalet med Q-Park och Södra Stations Garagesamfällighet
2. Fler mattor i portarna
3. Skötsel av innegårdarna i Tempelhusen
4. Trappstädning
5. Ritningar över lägenheterna
6. Energieffektivisering av belysning i entréer
7. Energibesparing och minskade drift och underhållskostnader
8. Programmeringen av de nyinstallerade hissarna
9. Rengöring av balkongerna i Bågen
10. Träden mellan Bågen och Templen
11. Värme, varmvattnen och ventilation
12. Mätning av ventilation
13. Kalla handdukstorkar och endast ljummet varmvatten nattetid
14. Konkurrens i kabeltnätet
15. Undersökning av möjligheten av att isolera väggarna
16. Undersökning av möjligheten att staden tar tillbaka markytan på utsidan av Bågenhuset



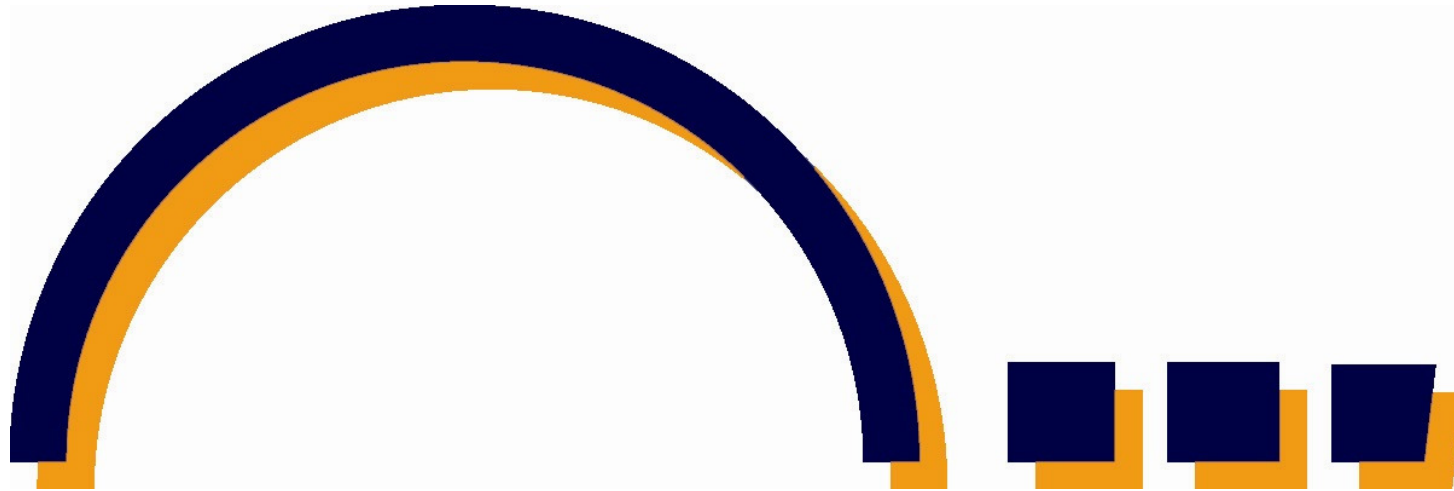

Tack för er medverkan på 2012 års stämma

